



**Schlang
& Reichart**

Produktkatalog Unimog



Unimog Partner

Schlang & Reichart UnimogPartner by Mercedes Benz. Dies garantiert perfekt aufeinander abgestimmte Geräte in höchster Qualität.



Inhalt

04 Schlang & Reichart

Historie
Seite 06



08 Übersicht Unimogprogramm



10 Unimog-Krananhänger U12

Techn. Details Techn. Daten
Seite 12 Seite 18



22 Seilwinden für den Unimog

Techn. Details Einsatzbeispiele
Seite 26 Seite 28



30 Kranaufbau - Fassi Ladekrane

Techn. Daten/ Details Detailbilder
Seite 32 Seite 34



Die Firma Schlang & Reichart



Raum für Ideen.

Seit 2013 der neue Produktionsstandort der Firma
Schlang & Reichart in Rettenbach am Auerberg.



Schlang & Reichart kann heute als Traditionsunternehmen für den Bau von Getriebeseilwinden und weiteren Produkten für die Forstwirtschaft auf eine über 70-jährige Unternehmensgeschichte zurückblicken. Dies macht das Unternehmen wohl zu einem der ältesten deutschen Hersteller für Forst und Kommunaltechnik.





Schlang & Reichart Historie

Schlang & Reichart kann heute als Traditionsunternehmen auf eine knapp 70 jährige Unternehmensgeschichte zurückblicken.

1945

Die Firma Schlang & Reichart Apparatebau wurde im Jahr 1945 in Marktoberdorf im Allgäu gegründet. Den Grundstein der Produktpalette, die sich in den kommenden Jahren schnell vergrößern sollte, bildete der Einheitshandwagen. Die Nachfrage nach dem einfachen Handwagen war bedingt durch das Ende des zweiten Weltkrieges sehr groß.

1946

So begann man bereits 1946 mit der Entwicklung der ersten Seilwinde für den Forst. Die Seilwinde trug die Typenbezeichnung W1 und war für den Anbau an einen Traktor konstruiert worden. Neben der Produktion der ersten Seilwinden wurden in den 50ziger Jahren weitere Produkte in das Programm aufgenommen - neben Druckluftkompressoren wurde auch mit der Produktion von elektrischen Aufzügen für Silo-Pressdeckel begonnen.

1958

Die ständig steigenden Mitarbeiter- und Produktionszahlen bedingten den Umzug in ein neues Firmengebäude mit größerer Montage- und Bürofläche.

1968

Der Produktionsbeginn der Teleskop-Autokrane und rasch steigenden Produktionszahlen erforderte bereits 1968 den Bau einer weiteren Produktionshalle im Micheletalweg. Die Einweihung folgte dann 1970.

1970

Schlang & Reichart etablierte sich als Markenname für technisch hochwertige, qualitativ anspruchsvolle und praxisorientierte Produkte für die Forstwirtschaft. Bis 1970 konnten so über 25.000 Seilwinden produziert und verkauft werden.

2013

Anfang 2013 wurde das Unternehmen vom ehemaligen Inhaber veräußert. Herr Hafenmayr sah in dieser Lösung für das Unternehmen und seine bisherigen Mitarbeiter die beste Perspektive. Paul Pfanzelt sieht in der Übernahme einen strategischen Schritt für einen weiteren Ausbau der Aktivitäten beider Unternehmen im In- und Ausland. Synergieeffekte durch die gemeinsame Produktion und Entwicklung nehmen dabei eine wichtige Stelle ein.

Neuer Standort

Aus strategischen und wirtschaftlichen Gründen wurde der Unternehmensstandort ins 10 Kilometer entfernte Rettenbach a. Auerberg verlagert und somit der Grundstein für eine auch zukünftig erfolgreiche Geschäftsentwicklung gesetzt. Mit einer Anpassung des Produktprogrammes orientiert sich Schlang & Reichart seit 2014 neu. Neben neuen Produkten für die Forstwirtschaft umfasst das Produktprogramm heute eine breite Auswahl an Produkten für den Mercedes Benz Unimog.

2014

Zur Interforst 2014 in München wurde bereits eine neue Seilwindengeneration vorgestellt. Die Baureihe umfasst Seilwinden mit einer Zugkraft von bis zu 12,0 Tonnen und baut auf der bewährten Technik auf.

2015

Neben einer neuen Rückeanhänger-Baureihe wurde im Laufe des Jahres auch ein An- und Aufbaugeräteprogramm für den Mercedes Benz Unimog präsentiert.

2017

Schlang und Reichart wird offiziell als Gerätesystempartner für den Mercedes Benz Unimog zertifiziert.

Heute

Schlang & Reichart bietet ein breites Produktprogramm für unterschiedliche Einsatzgebiete des Mercedes Benz Unimog. Neben Geräten für den kommunalen Einsatz werden auch Systemlösungen für die Umweltpflege und Offroad-Kraneinsätze angeboten.



Schlang & Reichart Unimogprogramm

Kranaufbau

Der Aufbau von Ladekränen erfolgt bei Schlang & Reichart auf einen speziell entwickelten Kranrahmen. Dieser ermöglicht, dass sich die Ladehöhe der Pritschenplattform auch mit Kranaufbau nicht erhöht. Vier stabile Stützfüße bieten einen sicheren Stand und können bei Fahrten einfach weggeschwenkt werden. Partner beim Aufbau von Ladekränen ist der Kranhersteller Fassi. Seit Juni 2015 ist Schlang & Reichart exklusiver Aufbaupartner für Fassi Krane auf den Mercedes Benz Unimog.



Frontseilwinde

Neben dem festen Rahmeneinbau sowie der Platzierung der Seilwinde auf der Pritsche bietet Schlang & Reichart auch den Anbau verschiedener Berge- oder Zugseilwinden an der Front des Unimog an. Das Programm bietet unterschiedliche Typen mit einer Zugkraft von 5 bis 12 Tonnen an. Diese können sowohl an die kommunale Anbauplatte als auch fest angebaut werden.



Unimog Krananhänger U12

Speziell für den Unimog hat die Firma Schlang & Reichart einen Krananhänger konstruiert. Das neue Baukonzept eröffnet Ihnen neuartige Möglichkeiten und größtmögliche Flexibilität. Egal ob Schüttgut, Baumaschinen oder Stückguttransporte, der Unimog Krananhänger von Schlang & Reichart ist für alle Aufgaben gerüstet. Er kann somit ganzjährig auf Bau- und Betriebshöfen, Garten- und Friedhofsverwaltungen, Park- und Umweltpflegebetrieben, sowie bei Landschaftsbauunternehmen eingesetzt werden.



So vielfältig wie der Unimog selbst ist auch das Anbauprogramm von Schlang & Reichart. Wir bieten Ihnen heute von der standardisierten Frontbergwinde bis zur kundenspezifischen Systemlösung umfassende Lösungskonzepte für nahezu alle Einsatzgebiete des Unimog. Damit Sie die Flexibilität des Unimog nicht verlieren, sind viele Schlang & Reichart Unimogprodukte stets einfach und schnell demontierbar und das Fahrzeug somit frei für andere Aufbaugeräte.



Seilwinde und Kipppritsche

Das Schlang & Reichart Wechselsystem für den Unimog bietet eine Dreiseiten-Kipppritsche mit integrierter Getriebeseilwinde und großem Staufach. Diese ist somit ideal für Dienstleister in der Umwelt- und Gewässerpflege sowie im Landschaftsbau geeignet und hat eine Zugkraft von 6,0 bzw. 8,0 Tonnen. Mit vier Stützfüßen kann die Wechselpritsche einfach und schnell demontiert werden.



Zapfwelle

Der Einbau einer normgerechten Heck- bzw. Frontzapfwelle erweitert die Funktionalität des Unimog. Schlang & Reichart bietet sowohl hydraulische als auch mechanisch angetriebene Zapfwellen. Die hydraulische Zapfwelle ist in mehreren Leistungsstufen bis maximal 75 kW erhältlich.

Leistungshydraulik

Für spezielle Einsätze sowie auch für den Betrieb einer hydraulisch angetriebenen Seilwinde wird eine leistungsstarke Hydraulikanlage benötigt. Die Schlang & Reichart Leistungshydraulik ermöglicht eine zusätzliche Hydraulikleistung von 118 l/min und 260 bar Druck.



Heckkraftheber

Mit bis zu 5 Tonnen Hubkraft kann der hubstarke Heckkraftheber von Schlang & Reichart aufwarten.

Bergstütze

Für Arbeiten bei denen ein sicherer Stand des Fahrzeuges gewährleistet sein muss, bietet das Schlang & Reichart Programm zwei unterschiedliche Bergstützentypen für den Unimog an. Diese werden jeweils am Heck montiert.

Unimog-Krananhänger

Flexibel sein.

Das Fahrzeugkonzept des Unimog Krananhängers besteht aus einem Ladekran, der auf einem stabilen und robusten Unterbau aufgebaut ist, der sich bisher im Forstbereich bewährt hat. Der Kran wird nicht auf das Zugfahrzeug selbst, den Unimog, aufgebaut werden. Der Unimog kann somit sowohl im Sommer als auch im Winter flexibel eingesetzt werden. Zudem vermindert sich die Nutzlast des Zugfahrzeuges nicht durch die schweren Aufbauten.





Unimog-Krananhänger

Technische Details



Bremsanlage und Straßenzulassung

Der Krananhänger verfügt serienmäßig über eine TÜV Zulassung mit 80 km/h. Der Anhänger ist mit einer pneumatisch betätigten Zweileitungsdruckluftbremsanlage mit Federspeicher Feststellbremse ausgestattet. Es werden alle 4 Räder gebremst, zusätzlich ist ein ABS und eine automatisch lastabhängige Bremse (ALB) verbaut.

Rahmen und Achsen

Der Rahmen aus Spezial-Feinkornbaustahl besteht aus zwei mehrfach abgekanteten Rohren. Diese sorgen für eine besondere Stabilität des Fahrgestelles und sind gleichzeitig die Transportvorrichtungen für zwei Alu-Auffahrtsrampen.

Anhängung & Lenkdeichsel

Perfekt geeignet zum Rangieren in engen Gassen ist die serienmäßige Lenkdeichsel mit einem hohem Lenkeinschlag. Auch beim Schwenken mit beladenem Anhänger gegen den Hang sichern zwei Hubzylinder, die vom Unimog aus bedient werden können, eine zuverlässige Bedienung.

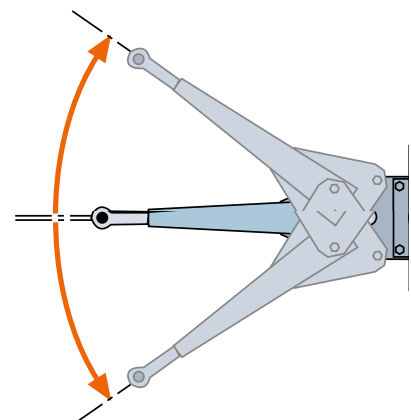
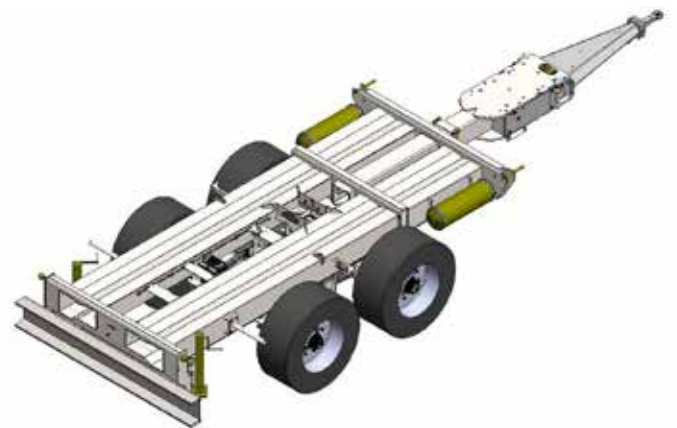



Kippbrücke

3-Seiten-Kippbrücke mit zwei im Rahmen integrierten Vorrichtungen für Auffahrampen.



Bordwandaufsätze

Bordwandaufsätze erhöhen die Ladekapazität und sind in 50 cm Schritten erhältlich.



Rungenaufbau

Für den Transport von Ästen, Stammholz oder ähnlichen Materialien können in die Pritsche Rungen montiert werden.



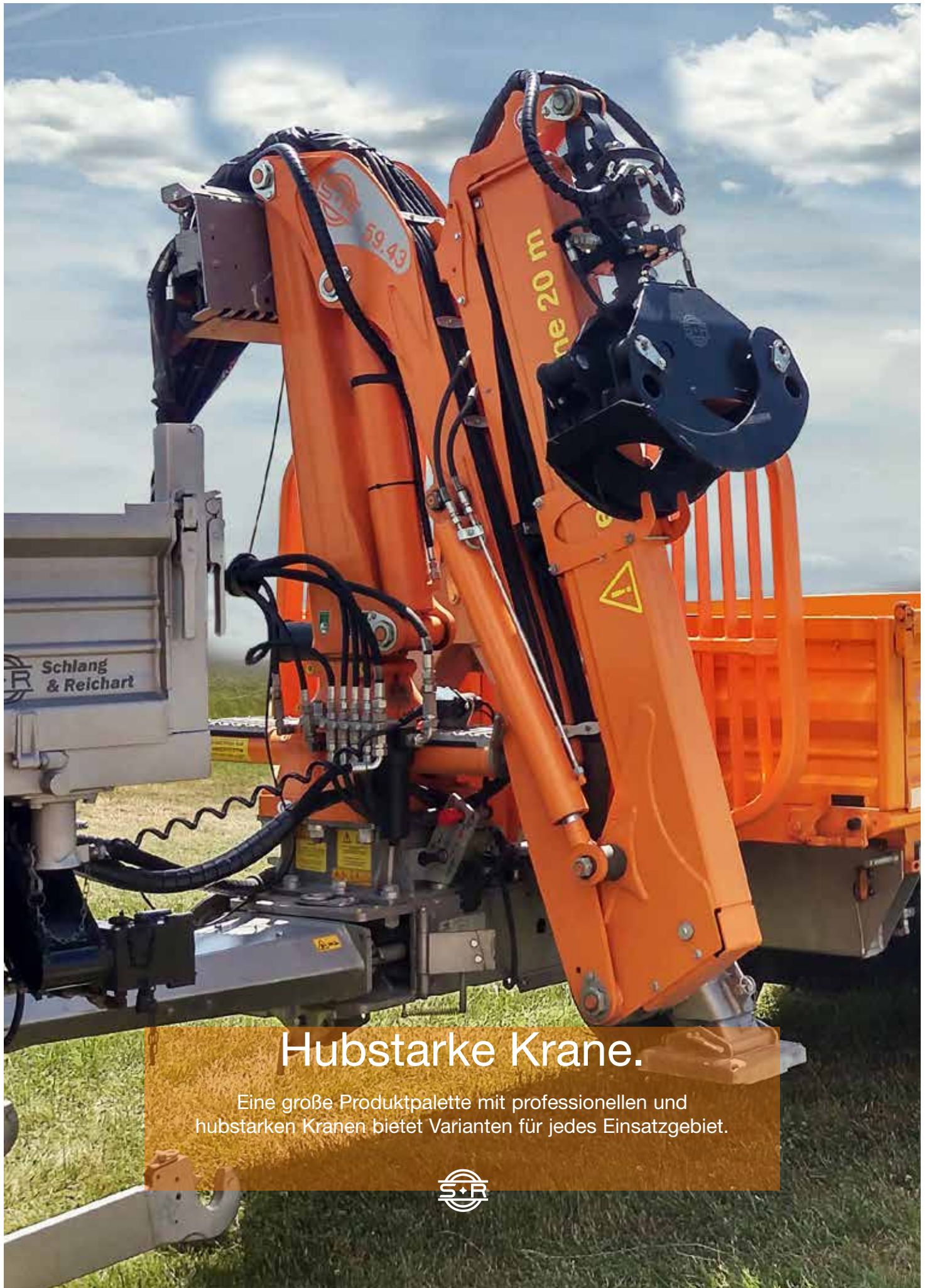

Hubstarke Krane.

Eine große Produktpalette mit professionellen und hubstarken Kranen bietet Varianten für jedes Einsatzgebiet.





Krankonstruktion & Prüfung

Schlang & Reichart Forstkrane werden aus besonders zähem Spezialstahl gefertigt. Der Kran ist nach der Kranbelastungsklasse B4 für dynamische Dauerbelastung ausgelegt.

Die Sicherheit im Umgang mit dem Kran hat bei Schlang & Reichart oberste Priorität. So werden alle aufgebauten Krane mit Kranprüfbuch und Erstabnahme durch einen Kransachverständigen, gemäß den Vorschriften der Berufsgenossenschaft, ausgeliefert.

Schwenkwerk

Das Vierzylinderschwenkwerk der Schlang & Reichart Krane ist besonders stabil und kräftig ausgeführt. Dies garantiert ein hohes Schwenkmoment, das auch ein komfortables und leistungsstarkes Laden gegen den Hang erlaubt. Der große Abstand zwischen den Lagern und die Ölbadschmierung stellen einen zuverlässigen Betrieb sicher. Spannungskräfte, die beim Arbeiten mit schweren Lasten entstehen, werden sicher aufgenommen.



Krangeometrie

Zum Aufbau auf Schlang & Reichart Unimoganhänger stehen Krane mit einer unterschiedlicher Krangeometrie zur Verfügung. Je nach Einsatzgebiet können neben Z-Kranen auch L-Krane aufgebaut werden.

Eine einfache Positionierung des Krans während der Straßenfahrt bei beladener Pritsche sichern die Z-Krane, die in unterschiedlicher Kranlänge und -hubleistung erhältlich sind. Eine perfekte Krangeometrie erzielen die Schlang & Reichart L-Krane durch das sogenannte Power-Link-System, das Kniehebelsystem zwischen Haupt- und Knickarm. Dadurch wird die Arbeitsgeschwindigkeit deutlich erhöht.



Abstützung

Die Krane der Schlang & Reichart Unimog-Krananhänger werden mit einer A-Säulen-Abstützung ausgestattet.

Die Teleskopabstützung erlaubt eine sichere Arbeitsposition auch in beengten Einsatzsituationen sowie in Hanglagen. Durch die geringe Abstützbreite ist auch der Einsatz an Straßen unproblematisch.

Zusätzlich verfügen die Unimog-Krananhänger über einen hydraulischen Stützfuß.



Kransteuerung

Die höchste Leistungsfähigkeit erreicht der Anwender wenn Ergonomie und Bedienung für ihn im Einklang stehen. Hierzu zählt neben der Arbeitsposition auch die Kransteuerung.

Die EHC-Steuerung über Funk ermöglicht ein präzises und sicheres Arbeiten bei optimaler Sicht.





Arbeitsgeräte

Für eine ergonomische und sichere Ladearbeit können die Schlang & Reichart Krane mit unterschiedlichen Arbeitsgeräten ausgestattet werden. Neben dem Zweischalengreifer kann auch ein 4-Finger-Greifer montiert werden. Mit diesem wird das Laden von Ast- und Schnittmaterial wesentlich erleichtert. Für das Laden von Schüttgütern können auf den normalen Greifer Greiferschalen aufgesetzt werden.

Über den erhältlichen Schnellwechseladapter können auch andere Arbeitsgeräte, wie z.B. ein Erdgreifer angebaut werden.



Greifer 230

Greifer 230 4-Finger

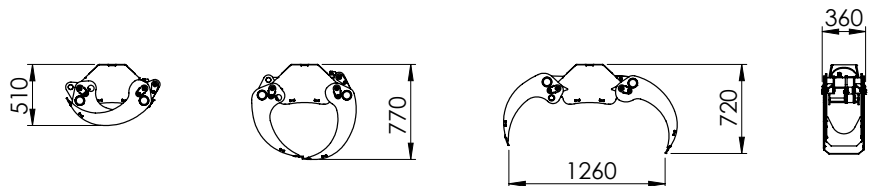

Greifer 270

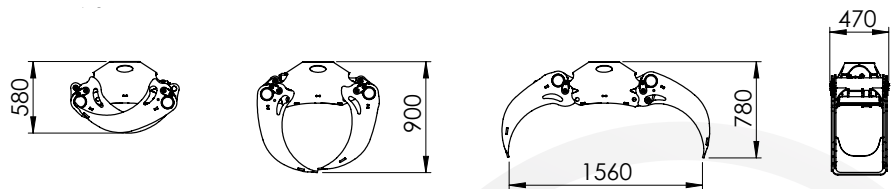

Greifer 270 4-Finger

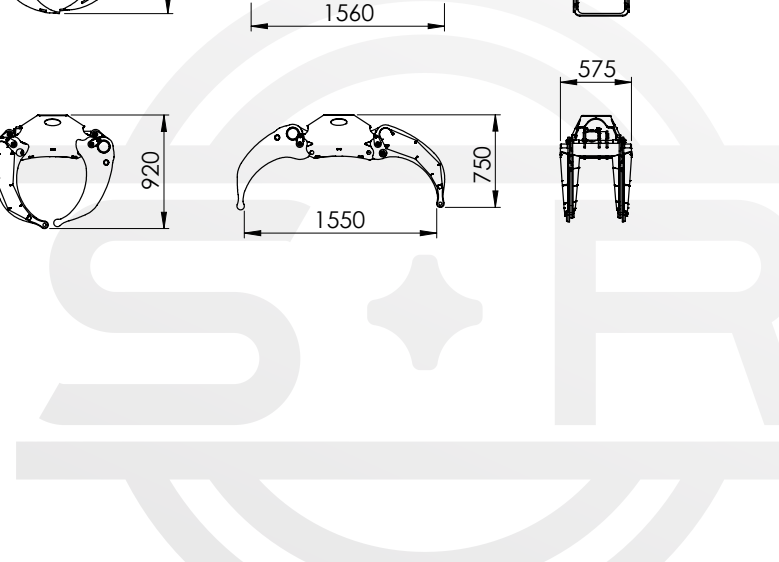
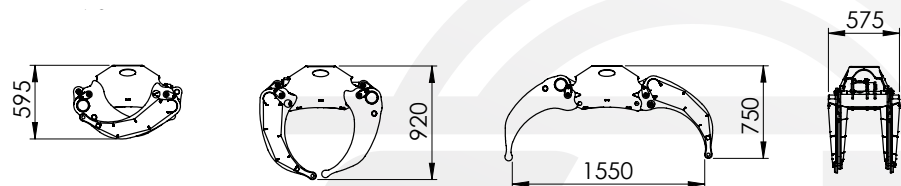

Unimog-Krananhänger

Technische Daten Krane - Abmessungen

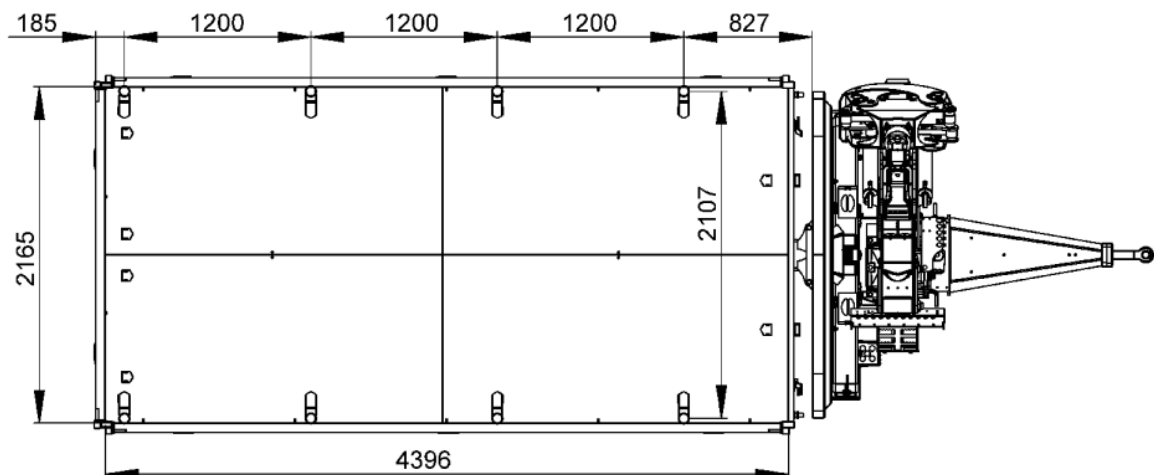
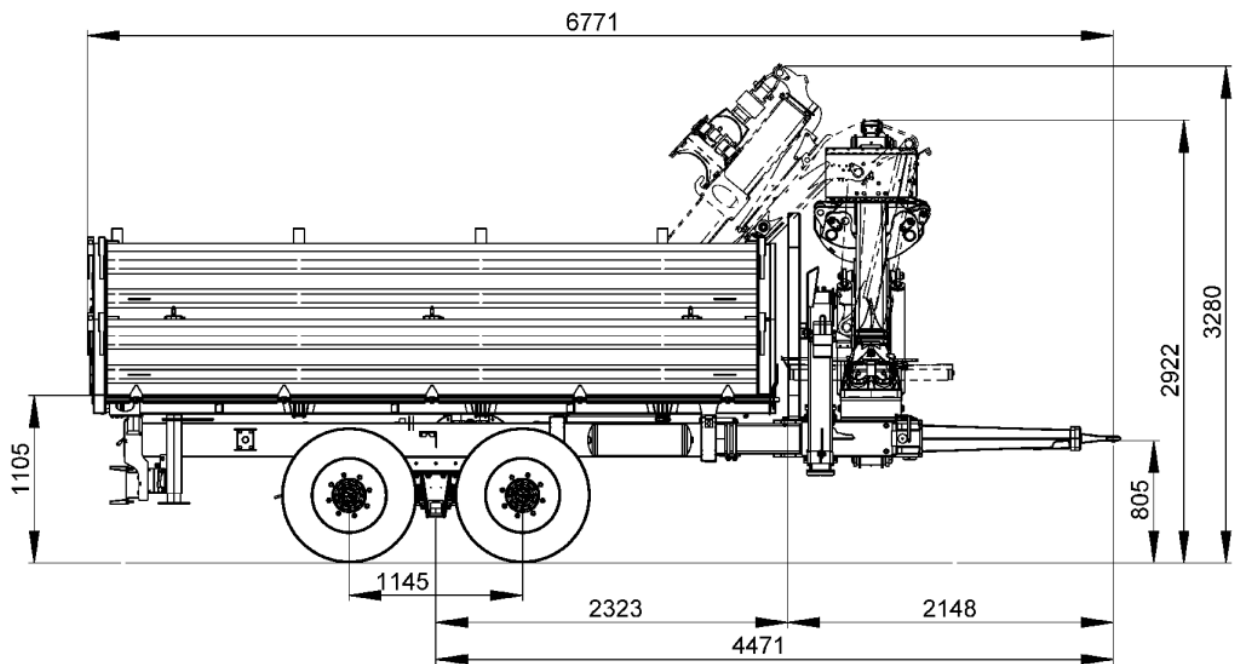
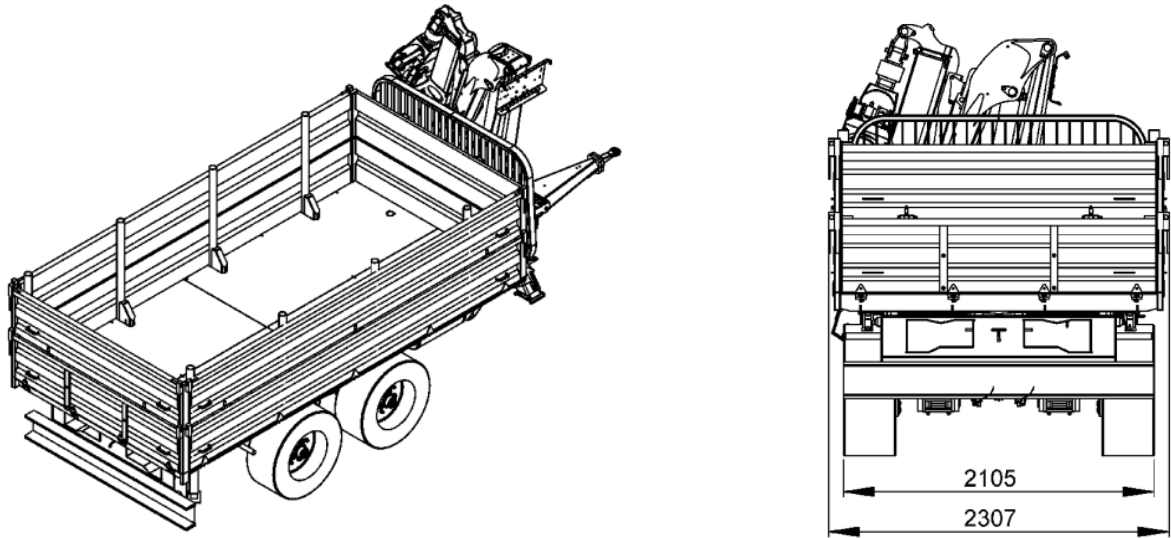



Ladekran	Z4359	Z5376	Z5388
Kranlänge	5.700 mm	7.600 mm	8.800 mm
Hubmoment netto	40,5 kNm	51 kNm	51 kNm
Teleskop	einfach	einfach	doppel
Schwenkmoment	15,2 kNm	21,5 kNm	21,5 kNm
Schwenkbereich	370°	370°	370°
Greifer	Zweischalengreifer Typ 230 (Öffnungsweite 1.250 mm)		
Kransteuerung	2 Kreuzhebel mit 2 elektrischen Funktionen		
Betriebsdruck	190 bar	190 bar	200 bar
Pumpenfördermenge empf.	35 - 90 l/min	50 - 100 l/min	50 - 100 l/min
Gewicht (ca.)	945 kg	1.125 kg	1.180 kg

Z4359

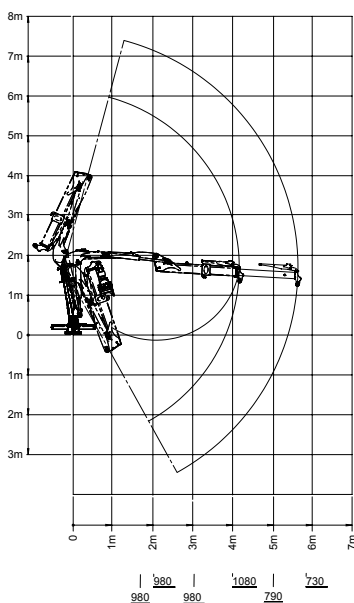

Z5376

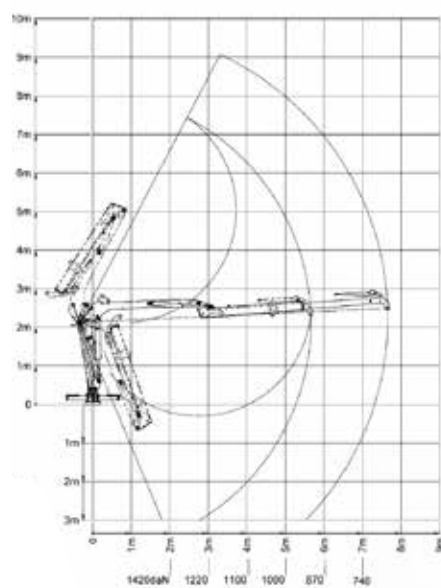

Z5388

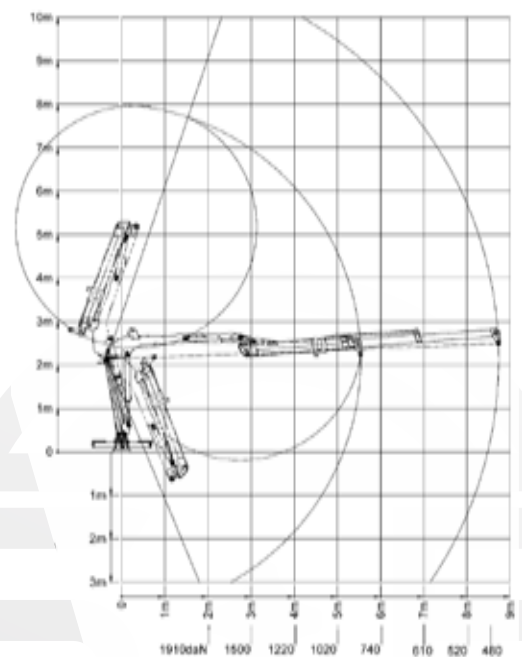

Die angegebenen Hubmomente sind maximale Werte und geben keine durchgehende Hubkraft an. Alle Angaben verstehen sich ohne Greifer und Rotator. Die maximale Hubkraft wird nur mit ausreichendem Hydraulikdruck des Zugfahrzeuges oder mit Bordhydraulik erreicht. Der maximale Systemdruck muss so eingestellt sein, dass die Standsicherheit des Fahrzeuges gewährleistet ist.

Unimog-Krananhänger

Technische Daten

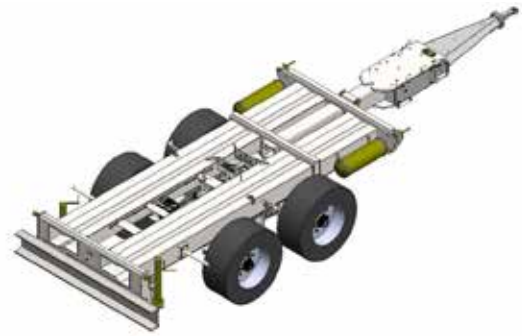

U12	
Konstruktionsweise	Doppelrahmenkonstruktion aus Spezialstahl, Kasten-Profil
Länge Ladefläche	4.000 mm
Leergewicht (mit Kran in Serienausst.)	4.000 kg
Zul. Gesamtgewicht auf öffentl. Straßen	13.000 kg
Nutzlast auf nicht öffentl. Straßen	12.000 kg
Achse	gedeferte Achse
Bremsanlage	Druckluftbremsanlage (ALB, ABS)
Bremsfläche	300 x 135 mm
Bereifung	Komplettrad 355/60-18“ Continental Agro Trailer (zGG 11,5 t bei 80 km/h)
Kippbrücke	Kompl. Kipperbrücke 4.500 x 2.200 mm
Beleuchtung	LED Beleuchtung gem. StVZO (im Rahmen integriert)
Lenkdeichsel	hydraulische Lenkdeichsel
Abstützung	Teleskop-A-Abstützung, Abstützteller 300 x 300 mm
Lackierung	Kommunalorange, RAL 2011 (Pritsche, Kran)
Sonstiges	Einfahrschübe für Auffahrrampen 200 x 120 mm, 3.500 mm lang
Kran	
Z4359	
Kranlänge	5.700 mm
Hubmoment netto	40,5 kNm
Schwenkmoment	15,2 kNm
Rotator	Rotator-MTR 463 (4,5 t)
Kransteuerung	EHC-Steuerung Danfoss 8-fach mit Funk-Bedienpult
Greifer	Zweischalengreifer
Abnahmen	80 km/h Betriebserlaubnis, Kranprüfbuch

Optionale Anhängerausstattung	U12
Bereifung	
Komplettrad 385/55-19.5“ HN809 156/J (zGG 13 t bei 80 km/h)	<input type="checkbox"/>
Barkley 445/45-19.5“ Querrillen (zGG 13 t bei 80 km/h)	<input type="checkbox"/>
Komplettrad 480/45-17“ 14 PR, 8-Loch, Rillenprofil Vredenstein	<input type="checkbox"/>
Komplettrad 520/50-17“ Starco	<input type="checkbox"/>
Transportsysteme	
Kipperbrücke 5.000 x 2.410 mm	<input type="checkbox"/>
Bordwanderhöhung 50 cm	<input type="checkbox"/>
Laubaufsätze für Ladepritschen	<input type="checkbox"/>
Rungenpaar mit Querträger (max. 4 Paar)	<input type="checkbox"/>
Schutzgitter (nur bei Serienkipppritsche möglich)	<input type="checkbox"/>
Alu-Verladerampe (3.590 x 406 mm)	<input type="checkbox"/>
Sonstiges Zubehör	
Starre Deichsel	<input type="checkbox"/>
Starre Deichsel verlängert (+400 mm)	<input type="checkbox"/>
Kranzubehör	
Ladekran Z5376 (Kranlänge 7.600 mm/ Hubmoment netto 51 kNm)	<input type="checkbox"/>
Ladekran Z5388 (Kranlänge 8.800 mm/ Hubmoment netto 51 kNm)	<input type="checkbox"/>
Teleskop-Abstützung in H-Form	
Greifer 230, 4-Finger	<input type="checkbox"/>
Greifer 270 (Öffnungsweite 1.560 mm)	<input type="checkbox"/>
Greifer 270, 4-Finger	<input type="checkbox"/>
Schüttgutgreifer FCB 125	<input type="checkbox"/>
Lasthaken 5 t	<input type="checkbox"/>
Werkzeugschnellwechsler	<input type="checkbox"/>
Eig. Ölversorgung mit Axialkolbenpumpe	<input type="checkbox"/>
Hydraulikölkühler	<input type="checkbox"/>
H3 Arbeitsscheinwerfer am Wipparm (Innenseite)	<input type="checkbox"/>



Seilwinden für den Unimog



Schlang & Reichart, seit 1945 bekannt im Bereich der professionellen Maschinentechnik für die Forstwirtschaft, bietet heute ein großes Produktprogramm mit verschiedenen Seilwindenbaureihen für vielfältige Einsatzgebiete an. Der Anspruch an die Qualität und die Technik der Seilwinden unterscheidet sich dabei nicht.







Die Aufbauträume

Grundsätzlich können Schlang & Reichart Seilwinden je nach Einsatzzweck an unterschiedlichen Positionen an den Unimog an- bzw. eingebaut werden. Exklusiv bietet Schlang und Reichart einen Einbau in die Kipppritsche an.

1. Seilwinde und Kipppritsche

Das Schlang & Reichart Wechselsystem für den Unimog bietet eine Dreiseiten-Kipppritsche mit integrierter Getriebeseilwinde und großem Staufach. Diese ist somit ideal für Dienstleister in der Umwelt- und Gewässerpflege sowie im Landschaftsbau geeignet und hat eine Zugkraft von 6,0 bzw. 8,0 Tonnen. Mit vier Stützfüßen kann die Wechselpritsche einfach und schnell demontiert werden.

Die Dreiseiten-Kipppritsche kann mit aufgebauter Seilwinde und Werkzeugkiste gekippt werden. Die Seileinlaufrolle wird dabei durch eine zusätzliche Klappe geschützt.

2. Frontseilwinde

Neben dem festen Rahmeneinbau sowie der Platzierung der Seilwinde auf der Pritsche bietet Schlang & Reichart auch den Anbau verschiedener Berge- oder Zugseilwinden an der Front des Unimog an. Das Programm bietet unterschiedliche Typen mit einer Zugkraft von 5 bis 12 Tonnen an. Diese können sowohl an die kommunale Anbauplatte als auch über eine Dreipunktaufnahme angebaut werden.

3. Kundenindividueller An- und Einbau

Darüber hinaus können die Seilwindenaggregate auch kundenspezifisch an den Unimog angebaut werden.

Vorteile der Schlang & Reichart Unimogwechsellaufbauten mit Seilwinde:

- Schnelle, einfache Demontage der Wechselbrücke mit Seilwinde zum Aufbau anderer Arbeitsgeräte
- Durch den direkten Aufbau auf den Fahrzeugrahmen wird kein zusätzlicher Rahmen benötigt
- Ergonomische Reinigungsmöglichkeit des Fahrzeugchassis nach Kippen von Kabine und Pritsche



Seilwinden für den Unimog

Technische Daten



Die eingebaute, professionelle Getriebeseilwinde verfügt je nach Ausführung über eine Zugkraft von 6 bzw. 8 Tonnen sowie ein äußerst präzise und sichere Steuerung.

Zugstarkes Seilwindenaggregat

Das nahezu in Fahrtrichtung ausgerichtete Seilwindenaggregat garantiert einen leichten Seilauszug und geringen Seilverschleiß.

Die Verwendung einer Seiltrommel mit einem großen Trommelkern Durchmesser garantiert einen sehr geringen Zugkraftverlust von unterer zu oberer Seillage. Laut unabhängiger Prüfung hat die Seilwinde einen maximalen Zugkraftabfall von nur 21 Prozent bei serienmäßiger Seillänge.

Exakte Steuerung

Zur exakten Steuerung des Brems- und Kupplungsvorgangs und der sicheren Überschneidung werden Mehrscheiben-Sinterlamellenpakete verwendet. Das komplette System ist innenliegend geschützt verbaut.

Die Steuerung der Seilwinde erfolgt über eine professionelle Funksteuerung, die ergonomisch und sicherheitsoptimiert außerhalb des Gefahrenbereiches bedient werden kann.

Saubere Seilwicklung

Das Problem von Schlaffseil und die Folgen, wie z.B. hoher Seilverschleiß oder gar Seilriss durch ein gequetschtes Seil, sind bekannt. Dieses Problem hat Schlang & Reichart optimal gelöst. Bei der patentierten Seileinlaufbremse wird das Seil beim Einziehen automatisch und verschleißfrei gebremst. Die Bremskraft kann individuell auf bis zu 750 n^{-1} eingestellt werden. Schlaffseilbildung wird damit zuverlässig verhindert. Das Seil und die gesamte Seilwinde werden dadurch geschont.



Durch den direkten Aufbau auf den Fahrzeugrahmen wird kein zusätzlicher Hilfs- oder Zwischenrahmen benötigt. Somit sitzt die Pritsche auf Höhe der original erhältlichen Pritsche. Die Arbeitshöhe erhöht sich nicht.



Schnelle und einfache Demontage der Wechselbrücke mit Seilwinde zum Aufbau anderer Arbeitsgeräte.



Die Pritsche mit eingebauter Seilwinde verfügt zusätzlich über eine große Werkzeugbox, die seitlich und nach oben geöffnet werden kann.



Einbau der Seilwinde in die schnellwechselbare 3-Seiten-Kipppritsche.



Seilwinden für den Unimog

Einsatzbeispiele





Kranaufbau - Fassi Ladekrane



Der Einsatz von Kranen außerhalb befestigter Straßen stellt große Anforderungen an die Technik, das Material und die Sicherheit. Das Schlang & Reichart Produktprogramm bietet Krane der Marke Fassi zum Aufbau auf den Mercedes Benz Unimog. Die Kranaufbauten sind optimiert für den Kraneinsatz in komplexen Arbeits- und starken Belastungssituationen. In der Folge sind Kran, Aufbau und Fahrzeug perfekt aufeinander abgestimmt. Das Resultat ist mehr Souveränität für Bediener und Maschine. Diese wird weniger belastet und erbringt dabei mehr und bessere Leistung.



Kranaufbau - Fassi Ladekrane



Um im Einsatz zu überzeugen müssen Kranaufbau und Kran perfekt aufeinander und auf den Unimog abgestimmt sein. Bei Schlang & Reichart hat man sich deshalb für einen erfahrenen Kranproduzenten entschieden und diese Zusammenarbeit über die Jahre intensiviert. Für den Kunden bedeutet dies eine optimale Kombination aus einem Guss.

Zwei Marken setzen auf hohen Eigenfertigungsanteil

Die Fassi Group setzt wie Schlang & Reichart auf einen hohen Eigenfertigungsanteil seiner Produkte. Mehr als 90% eines Fassi-Krans entstehen direkt in einem Fassi-Werk. Ein Netzwerk von Erfahrung, Kompetenz und Professionalität bildet die Grundlage für ein Produktionsmodell, das sich die Verwirklichung bestmöglicher Qualität in all ihren Facetten zum Ziel gesetzt hat.

Individuell und angepasst für den optimalen Einsatz

Je nach Einsatzgebiet und des zu verwenden Unimogfahrgestells werden Kranaufbauten bei Schlang und Reichart individuell geplant und optimal an die Einsatzbedingungen angepasst. Neben dem richtigen Kranmodell, das bei Fassi aus einer außergewöhnlichen Vielfalt von mehr als 60 Modellen in 30.000 Konfigurationen möglich ist, bedient dies auch die Art der Installation und die Kombination des Kranaufbaus mit anderen An- und Aufbauten auf den Unimog. So sind z.B. Kombinationen mit Fahrzeugseilwinden, Kipppritschen oder Ähnlichem möglich.



Kranaufbau - Fassi Ladekrane

Beispielbilder







**Schlang
& Reichart**

Überreicht durch:

Schlang & Reichart Spezialmaschinen GmbH
Frankau 37
87675 Rettenbach



+49 (0) 8860/ 9 21 71 33 - 0



+49 (0) 8860/ 9 21 71 33 - 1



info@schlang-reichart.de